

第20回

全国自衛隊卓球大会

大会結果

期 間：平成26年1月25日（土）～26日（日）
場 所：朝霞市総合体育館（埼玉県朝霞市）
主 催：全国自衛隊卓球連盟
ホームページ <http://zenjipingpong.web.fc2.com/index.html>

男子団体予選リーグ

Aブロック(1, 2コート)

No		弘前B	市ヶ谷D	入間A	勝	負	順位
1	弘前B		3-0	1-3	1	1	2
2	市ヶ谷D	0-3		0-3	0	2	3
3	入間A	3-1	3-0		2	0	1

Bブロック(4, 5コート)

No		市ヶ谷A	岩手	久里浜B	勝	負	順位
1	市ヶ谷A		3-0	3-0	2	0	1
2	岩手	0-3		1-3	0	2	3
3	久里浜B	0-3	3-1		1	1	2

Cブロック(7, 8コート)

No		市ヶ谷B	入間B	仙台B	勝	負	順位
1	市ヶ谷B		3-0	3-2	2	0	1
2	入間B	0-3		1-3	0	2	3
3	仙台B	2-3	3-1		1	1	2

Dブロック(10~13コート)

No		弘前A	市ヶ谷E	防大A	三沢	勝	負	順位
1	弘前A		3-0	3-0	3-0	3	0	1
2	市ヶ谷E	0-3		0-3	1-3	0	3	4
3	防大A	0-3	3-0		2-3	1	2	3
4	三沢	0-3	3-1	3-2		2	1	2

Eブロック(15~18コート)

No		市ヶ谷C	旭川B	防大B	朝霞	勝	負	順位
1	市ヶ谷C		0-3	3-0	3-1	2	1	2
2	旭川B	3-0		3-0	3-0	3	0	1
3	防大B	0-3	0-3		0-3	0	3	4
4	朝霞	1-3	0-3	3-0		1	2	3

Fブロック(19~22コート)

No		浜松A	武山	久里浜A	市ヶ谷F	勝	負	順位
1	浜松A		0-3	1-3	3-2	1	2	3
2	武山	3-0		3-0	3-0	3	0	1
3	久里浜A	3-1	0-3		3-1	2	1	2
4	市ヶ谷F	2-3	0-3	1-3		0	3	4

○ 試合順序

・3名のブロック: 2-3、1-3、1-2

・4名のブロック: 1-4、2-3、1-3、2-4、1-2、3-4

(各ブロック上位2チームが決勝トーナメント進出、残りはエキシビジョン)

○ 開会式終了後、各ブロックの一番上のチームの代表者は進行席までお願いします。

各ブロックの対戦表とオーダー用紙を渡します。

○ 試合のコールは行いませんので、各チームは開会式終了後、それぞれ指定されたコートに前進し、集合次第試合を開始してください。

○ 審判は試合を行わないチームが実施してください。

○ ブロック全ての試合が終了したら、ブロックの対戦表を進行席まで提出してください。

その際、各チームの代表者は決勝トーナメント及びエキシビジョンの抽選を行いますので、進行席まで集合してください。

男子団体決勝

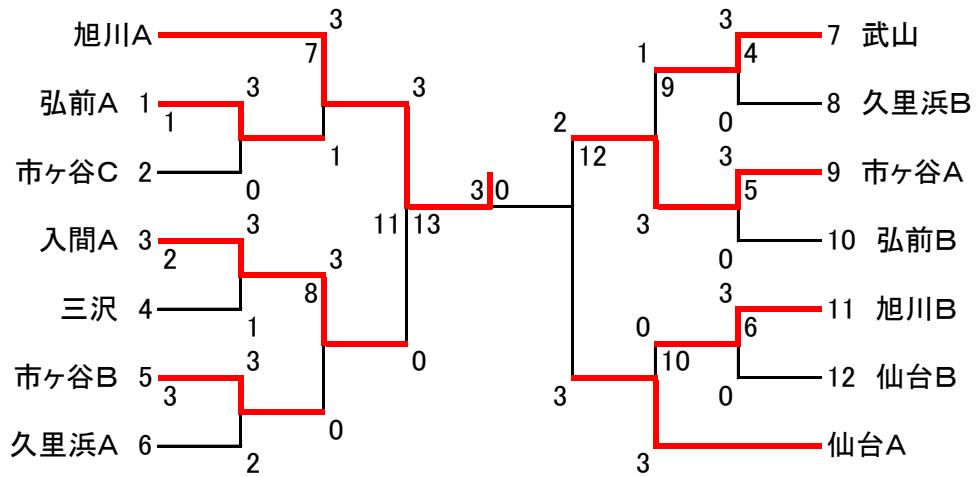

男子団体エキシビジョン

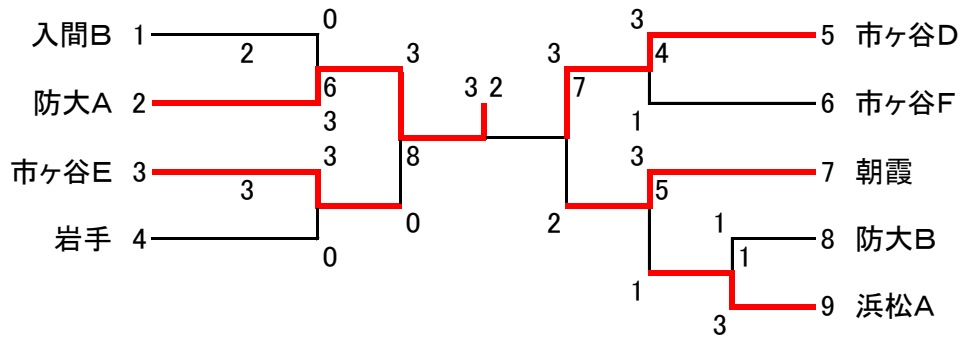

- 進行席からのコールで試合を進行します。
- 審判は、1回戦は進行席からアサインします。2回戦以降は敗者チームをお願いします。

女子団体(25, 26, 27コート)

No		下総	入間	浜松	市ヶ谷A	市ヶ谷B	市ヶ谷C	勝	負	順位
1	下総		0-2	2-0	2-0	2-0	2-0	4	1	2
2	入間	2-0		2-0	2-1	2-0	2-0	5	0	1
3	浜松	0-2	0-2		0-2	0-2	0-2	0	5	6
4	市ヶ谷A	0-2	1-2	2-0		0-2	1-2	1	4	5
5	市ヶ谷B	0-2	0-2	2-0	2-0		2-0	3	2	3
6	市ヶ谷C	0-2	0-2	2-0	2-1	0-2		2	3	4

○ 試合順序

・6名ブロック:1-6, 2-5, 3-4, 1-5, 4-6, 2-3, 1-4, 3-5, 2-6, 1-3,
2-4, 5-6, 1-2, 3-6, 4-5

○ 審判は、相互審判を基本としますが、出せない場合は進行席で支援します。

男子A(19~22コート)

Aブロック(19コート)

No		室谷 一浩	佐藤 寛起	山谷 慎	平沢 則英	勝	負	順位
1	室谷 一浩(旭川)		1-3	0-3	1-3	0	3	4
2	佐藤 寛起(入間)	3-1		3-0	3-1	3	0	1
3	山谷 慎(弘前)	3-0	0-3		3-1	2	1	2
4	平沢 則英(武山)	3-1	1-3	1-3		1	2	3

Bブロック(20コート)

No		氏家健太郎	福士 裕也	柴田 健一	高橋 嘉章	勝	負	順位
1	氏家健太郎(仙台)		0-3		3-0	1	1	2
2	福士 裕也(弘前)	3-0			3-0	2	0	1
3	柴田 健一(武山)							
4	高橋 嘉章(旭川)	0-3	0-3			0	2	3

Cブロック(21コート)

No		中田 浩二	靄見善之助	高橋 孝矢	相馬 峻佑	勝	負	順位
1	中田 浩二(旭川)		3-0	1-3	3-1	2	1	1
2	靄見善之助(市ヶ谷)	0-3		3-0	3-1	2	1	2
3	高橋 孝矢(仙台)	3-1	0-3		3-0	2	1	3
4	相馬 峻佑(弘前)	1-3	1-3	0-3		0	3	4

Dブロック(22コート)

No		武田 賢司	服部有一郎	高橋 宗己	相川 孝介	勝	負	順位
1	武田 賢治(旭川)		3-0	3-2		2	0	1
2	服部有一郎(入間)	0-3		2-3		0	2	3
3	高橋 宗己(仙台)	2-3	3-2			1	1	2
4	相川 孝介(武山)							

○ 試合順序

・4名のブロック： 1-4、2-3、1-3、2-4、1-2、3-4

(各ブロック2位までが決勝トーナメント進出)

○ 審判は、試合を行っていない者でお願いします。

○ 予選は指定されたコートで実施し、決勝トーナメントからは進行席からコールします。

○ ブロック全ての試合が終了したら、ブロックの対戦表を1位・2位の方が進行席まで提出してください。その際、決勝トーナメントの抽選を行います。

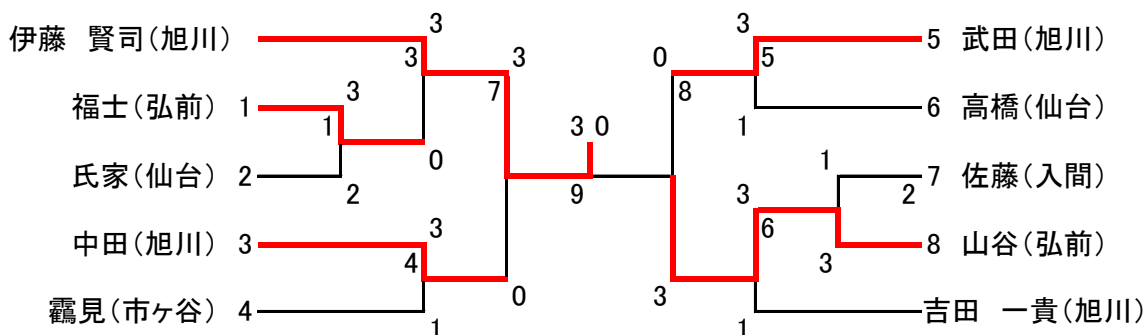

男子B級予選(1)

1ブロック(1コート)

No		浅田 裕範	平口 宏樹	畠山 拓也	勝	負	順位
1	浅田 裕範(浜松)		3-0	3-0	2	0	1
2	平口 宏樹(入間)	0-3		1-3	0	2	3
3	畠山 拓也(岩手)	0-3	3-1		1	1	2

2ブロック(2コート)

No		飯田 大樹	藤本 和紀	野神 謙太	勝	負	順位
1	飯田 大樹(防大)		0-3	0-3	0	2	3
2	藤本 和紀(入間)	3-0		3-2	2	0	1
3	野神 謙太(八戸)	3-0	2-3		1	1	2

3ブロック(3コート)

No		伊藤 翔	齋藤 克之	福田皇太郎	勝	負	順位
1	伊藤 翔(防大)						
2	齋藤 克之(仙台)			0-3	0	1	2
3	福田皇太郎(久里浜)		3-0		1	0	1

4ブロック(4コート)

No		出口 大輔	白戸 龍馬	赤穂 俊一	勝	負	順位
1	出口 大輔(防大)		0-3	0-3	0	2	3
2	白戸 龍馬(弘前)	3-0		3-2	2	0	1
3	赤穂 俊一(朝霞)	3-0	2-3		1	1	2

5ブロック(5コート)

No		中澤 友	菅又 整	高橋 学	勝	負	順位
1	中澤 友(防大)		×	○	1	1	2
2	菅又 整(入間)	○		○	2	0	1
3	高橋 学(岩手)	×	×		0	2	3

6ブロック(6コート)

No		西田 知弘	木村 蓮	吉田 克也	勝	負	順位
1	西田 知弘(防大)		3-0	1-3	1	1	2
2	木村 蓮(弘前)	0-3		2-3	0	2	3
3	吉田 克也(久里浜)	3-1	3-2		2	0	1

7ブロック(7コート)

No		西田 諒祐	渡邊 千晃	村上 琢磨	勝	負	順位
1	西田 諒祐(防大)		×	×	0	2	3
2	渡邊 千晃(仙台)	○		○	2	0	1
3	村上 琢磨(旭川)	○	×		1	1	2

8ブロック(8コート)

No		野田新之介	本間 優樹	鈴木 俊介	勝	負	順位
1	野田新之介(防大)		1-3	3-0	1	1	2
2	本間 優樹(弘前)	3-1		3-0	2	0	1
3	鈴木 俊介(久里浜)	0-3	0-3		0	2	3

9ブロック(9コート)

No		丸山 勇理	岡 和志	舟木 健人	勝	負	順位
1	丸山 勇理(防大)		3-2	3-2	2	0	1
2	岡 和志(入間)	2-3		1-3	0	2	3
3	舟木 健人(三沢)	2-3	3-1		1	1	2

○ 試合順序

3名のブロック: 2-3、1-3、1-2

○ 各ブロック上位1名が決勝トーナメント進出

○ 2日目開始時、各ブロックの一番上の方は進行席までお願いします。

各ブロックの対戦表を渡します。

○ 試合のコールは行いませんので、指定されたコートに前進し、集合次第試合を開始してください。

○ 審判は試合を行わない方が実施してください。

○ ブロック全ての試合が終了したら、ブロックの対戦表を1位の方が進行席まで提出してください。

その際、決勝トーナメントの抽選を行います。

男子B級予選(2)

10ブロック(10コート)

No		山本 智士	山脇 和也	白井 拓也	勝	負	順位
1	山本 智士(防大)		1-3	1-3	0	2	3
2	山脇 和也(岩手)	3-1		0-3	1	1	2
3	白井 拓也(市ヶ谷)	3-1	3-0		2	0	1

11ブロック(11コート)

No		岡田 将堯	齋藤 貴志	宮元 聖太	勝	負	順位
1	岡田 将堯(防大)		3-1	1-3	1	1	2
2	齋藤 貴志(仙台)	1-3		0-3	0	2	3
3	宮元 聖太(市ヶ谷)	3-1	3-0		2	0	1

12ブロック(12コート)

No		為廣 国寿	大友富美也	和田 幸輝	勝	負	順位
1	為廣 国寿(防大)		0-3	0-3	0	2	3
2	大友富美也(弘前)	3-0		2-3	1	1	2
3	和田 幸輝(三沢)	3-0	3-2		2	0	1

13ブロック(13コート)

No		池島 博之	小倉 洋平	相澤 太	勝	負	順位
1	池島 博之(入間)		0-3	1-3	0	2	3
2	小倉 洋平(弘前)	3-0		3-1	2	0	1
3	相澤 太(久里浜)	3-1	1-3		1	1	2

14ブロック(14コート)

No		遠藤 吉彦	鈴木 大介		勝	負	順位
1	遠藤 吉彦(仙台)		3-0		1	0	1
2	鈴木 大介(三沢)	0-3			0	1	2
3							

15ブロック(15コート)

No		久保田晃人	高沢 佑		勝	負	順位
1	久保田晃人(弘前)		3-0		1	0	1
2	高沢 佑(朝霞)	0-3			0	1	2
3							

16ブロック(16コート)

No		柴田 勇太	南 翔		勝	負	順位
1	柴田 勇太(岩手)		1-3		0	1	2
2	南 翔(市ヶ谷)	3-1			1	0	1
3							

○ 試合順序

3名のブロック: 2-3、1-3、1-2

○ 各ブロック上位1名が決勝トーナメント進出

○ 2日目開始時、各ブロックの一番上の方は進行席までお願いします。

各ブロックの対戦表を渡します。

○ 試合のコールは行いませんので、指定されたコートに前進し、集合次第試合を開始してください。

○ 審判は試合を行わない方が実施してください。

○ ブロック全ての試合が終了したら、ブロックの対戦表を1位の方が進行席まで提出してください。

その際、決勝トーナメントの抽選を行います。

男子B級決勝

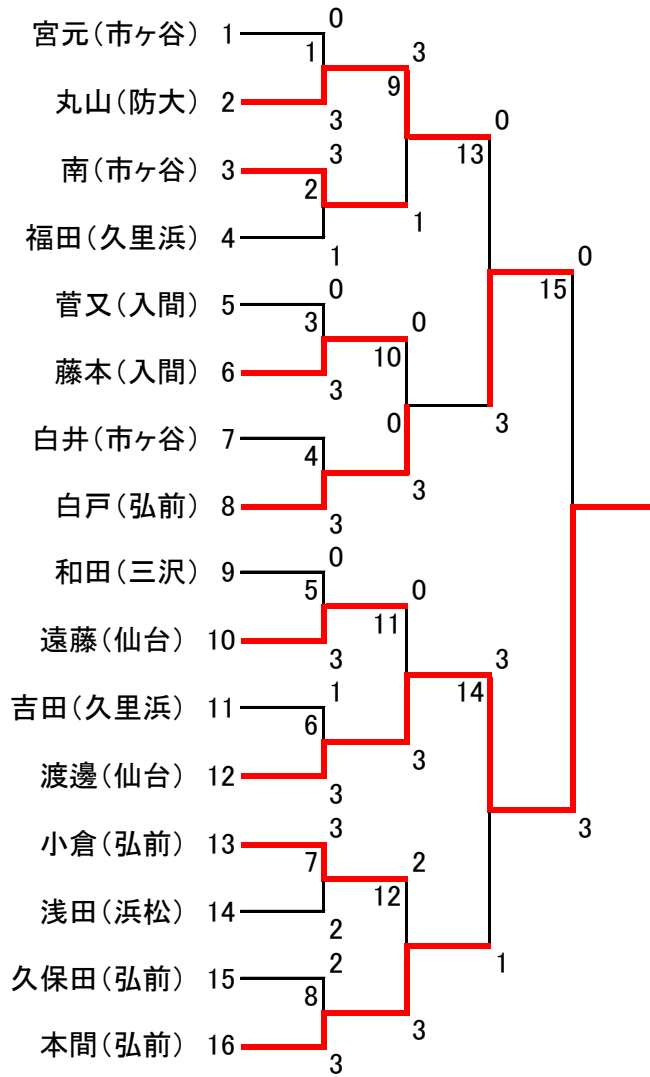

- 進行席からのコールで試合を進行します。
- 審判は、1、2回戦は進行席からアサインします。3回戦以降は敗者をお願いします。

壮年A(1～2コート)

Aブロック(1コート)

No		高橋誠一郎	小林 誠	秋田 泰正	倉松 雅章	勝	負	順位
1	高橋誠一郎(市ヶ谷)		3-0	3-0	3-0	3	0	1
2	小林 誠(市ヶ谷)	0-3		1-3	3-0	1	2	3
3	秋田 泰正(市ヶ谷)	0-3	3-1		3-1	2	1	2
4	倉松 雅章(市ヶ谷)	0-3	0-3	1-3		0	3	4

Bブロック(2コート)

No		間山 和人	入江 勝彦	吉田 栄作	岸良 知樹	勝	負	順位
1	間山 和人(弘前)		3-1	3-1	3-1	3	0	1
2	入江 勝彦(浜松)	1-3		0-3	0-3	0	3	4
3	吉田 栄作(市ヶ谷)	1-3	3-0		1-3	1	2	3
4	岸良 知樹(市ヶ谷)	1-3	3-0	3-1		2	1	2

○ 試合順序

・4名のブロック： 1-4、2-3、1-3、2-4、1-2、3-4

(各ブロック2位までが決勝トーナメント進出)

○ 審判は、試合を行っていない者でお願いします。

○ 予選は指定されたコートで実施し、決勝トーナメントからは進行席からコールします。

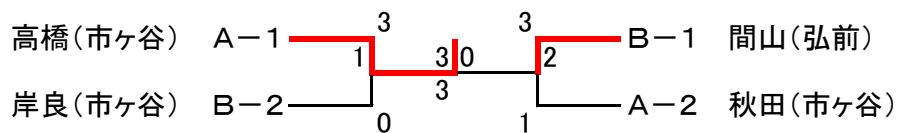

壮年B(5~8コート)

Aブロック(5コート)

No		栢澤 茂	飯田 和也	宮澤 卓巳	勝	負	順位
1	栢澤 茂(旭川)		3-0	3-0	2	0	1
2	飯田 和也(久里浜)	0-3		3-1	1	1	2
3	宮澤 卓巳(浜松)	0-3	1-3		0	2	3

Bブロック(6コート)

No		古賀 学	金子 義治	松岡 弘之	勝	負	順位
1	古賀 学(市ヶ谷)		3-0	3-0	2	0	1
2	金子 義治(岩手)	0-3		3-2	1	1	2
3	松岡 弘之(久里浜)	0-3	2-3		0	2	3

Cブロック(7コート)

No		出口 尚雄	村井 壽洋	池田 勇一	勝	負	順位
1	出口 尚雄(朝霞)		3-1	0-3	1	1	2
2	村井 壽洋(浜松)	1-3		0-3	0	2	3
3	池田 勇一(大分)	3-0	3-0		2	0	1

Dブロック(8コート)

No		石田 孝	細川 寿		勝	負	順位
1	石田 孝(久里浜)		3-1		1	0	1
2	細川 寿(岩手)	1-3			0	1	2
3							

○ 試合順序

・3名のブロック： 2-3、1-3、1-2

(各ブロック1位までが決勝トーナメント進出)

○ 審判は、試合を行っていない者でお願いします。

○ 予選は指定されたコートで実施し、決勝トーナメントからは進行席からコールします。

○ ブロック全ての試合が終了したら、ブロックの対戦表を1位・2位の方が進行席まで提出してください。その際、決勝トーナメントの抽選を行います。

池田(大分)	1	3	3	栢澤(旭川)
古賀(市ヶ谷)	2	0	0	石田(久里浜)

ベテラン(10~13コート)

Aブロック(10コート)

No		手島 猛	谷端 光弘	松岡 伸助		勝	負	順位
1	手島 猛(市ヶ谷)		3-0	2-3		1	1	2
2	谷端 光弘(下総)	0-3		1-3		0	2	3
3	松岡 伸助(浜松)	3-2	3-1			2	0	1
4								

Bブロック(11コート)

No		土生 円徳	中村 一道	辻野 宰司		勝	負	順位
1	土生 円徳(久里浜)		3-1	3-2		2	0	1
2	中村 一道(市ヶ谷)	1-3		0-3		0	2	3
3	辻野 宰司(市ヶ谷)	2-3	3-0			1	1	2
4								

Cブロック(12コート)

No		釣井 義朗	吉田 英晴	坂本 祥貢		勝	負	順位
1	釣井 義朗(久里浜)		3-2	1-3		1	1	2
2	吉田 英晴(岩手)	2-3		0-3		0	2	3
3	坂本 祥貢(市ヶ谷)	3-1	3-0			1	1	2
4								

Dブロック(13コート)

No		袴田 健三	鳶末 真	山田 勉	若林 秀男	勝	負	順位
1	袴田 健三(浜松)		0-3		0-3	0	2	3
2	鳶末 真(市ヶ谷)	3-0			3-0	2	0	1
3	山田 勉(三沢)							
4	若林 秀男(市ヶ谷)	3-0	0-3			1	1	2

○ 試合順序

・3名のブロック: 2-3、1-3、1-2

(各ブロック2位までが決勝トーナメント進出)

○ 審判は、試合を行っていない者でお願いします。

○ 予選は指定されたコートで実施し、決勝トーナメントからは進行席からコールします。

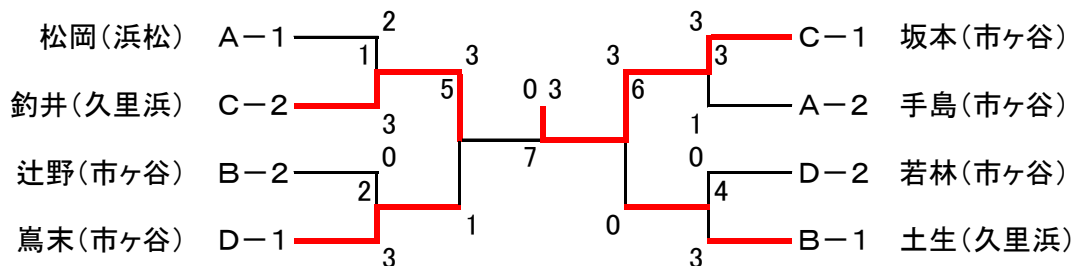

女子シングル(24～27コート)

Aブロック(24コート)

No		田中由紀子	大島 亜弓	上神谷桃花	平沢 叔子	勝	負	順位
1	田中由紀子(市ヶ谷)		3-0	3-0	3-0	3	0	1
2	大島 亜弓(市ヶ谷)	0-3		3-0	3-1	2	1	2
3	上神谷桃花(浜松)	0-3	0-3		0-3	0	3	4
4	平沢 叔子(武山)	0-3	1-3	3-0		1	2	3

Bブロック(25コート)

No		手島 寿子	堀内 初栄	山口 春香	阿久津しげ子	勝	負	順位
1	手島 寿子(市ヶ谷)		3-0	3-1	2-3	2	1	2
2	堀内 初栄(市ヶ谷)	0-3		0-3	0-3	0	3	4
3	山口 春香(下総)	1-3	3-0		1-3	1	2	3
4	阿久津しげ子(入間)	3-2	3-0	3-1		3	0	1

Cブロック(26コート)

No		山本 庸子	築山 淑美	神 祐子	服部永里子	勝	負	順位
1	山本 庸子(市ヶ谷)		3-0	0-3	0-3	1	2	3
2	築山 淑美(市ヶ谷)	0-3		0-3	0-3	0	3	4
3	神 祐子(弘前)	3-0	3-0		3-2	3	0	1
4	服部永里子(入間)	3-0	3-0	2-3		2	1	2

Dブロック(27コート)

No		茨木 正美	佐伯亜紀子	毛利紀和子	菅又 海甫	勝	負	順位
1	茨木 正美(下総)			3-0	1-3	1	1	2
2	佐伯亜紀子(市ヶ谷)							
3	毛利紀和子(浜松)	0-3			0-3	0	2	3
4	菅又 海甫(入間)	3-1		3-0		2	0	1

○ 試合順序

- ・3名のブロック： 2-3、1-3、1-2
- ・4名のブロック： 1-4、2-3、1-3、2-4、1-2、3-4
(各ブロック2位までが決勝トーナメント進出)

○ 審判は、試合を行っていない者でお願いします。

○ 予選は指定されたコートで実施し、決勝トーナメントからは進行席からコールします。

